



*Mini*<sup>®</sup> M

Инструкция по сборке и эксплуатации кальяна



**Mini M** - удивительно практичная модель.

Её выбирают те, кто знает толк в кальянах и ценит комфорт.

Мы уверены, этот кальян сразу очарует тебя своей компактностью и легкостью в эксплуатации.



*Mini*<sup>®</sup> M

На основании всех кальянов MattPear есть **уникальный порядковый номер**, который делает каждый экземпляр особенным и неповторимым. Благодаря этой гравировке можно узнать, каким по счету был создан кальян MattPear.



## Из чего состоит **Mini M?** | Полностью из нержавеющей стали!

### 1 - Конус шахты

Выполненный в стандартной форме, он позволяет использовать любые чаши: как керамические, так и силиконовые.

### 2 - Блюдце

Рифление на блюдце предотвращает затухание угля снизу.

### 3 - Шахта

Выполнена из цельного металлического прута.

### 4 - Основание кальяна

Полностью выполнено из нержавеющей стали. Содержит две внутренние резьбы для соединения верхней и погружной трубок шахты с основанием. (4.1 резьба для соединения с колбой.)

### 5 - MattPear Port

Магнитные порты, соединяющие продувочный клапан (5.1) и коннектор под шланг (5.2) с основанием кальяна. Запатентованная технология MattPear.

### 6 - Погружная трубка

Изготовлена из прецизионной трубы, используемой в атомной и космической промышленности. Специальные отметки на трубке - риски - удобный ориентир уровня воды в колбе.

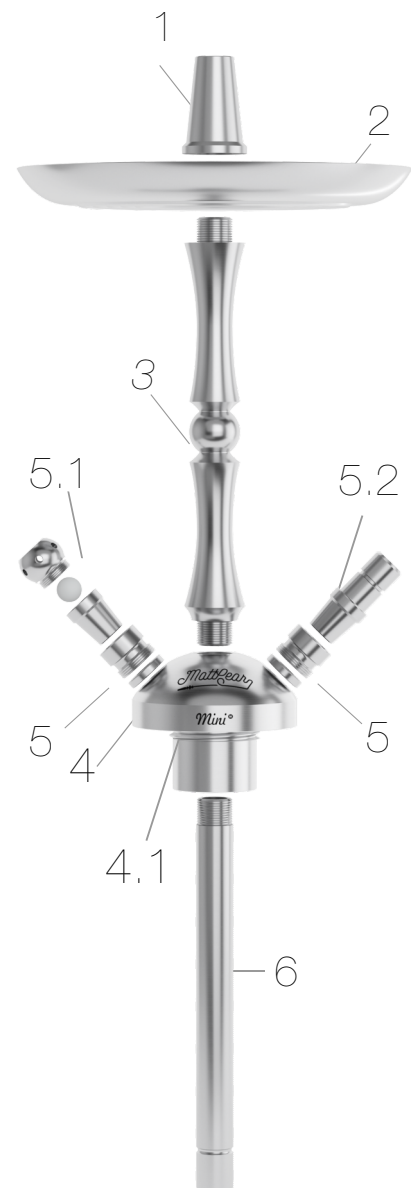

В комплект Mini M входит

**колба из высококачественного утолщённого стекла,** произведенная в Чехии специально по заказу MattPear. Доступно соединение на резьбе и на уплотнителе.

**«Послушный» шланг** с покрытием Soft Touch также порадует обладателя Mini M. Мы сбалансировали жесткость, вес и диаметры шланга и мундштука так, чтобы наш мягкий и приятный на ощупь шланг легко управлялся мундштуком.



# Инструкция по сборке

1. Вкрути погружную трубку в нижнее отверстие основания.
2. Вкрути трубку шахты в верхнее отверстие основания.
3. Надень блюдце и закрути конус для его фиксации.
  - 3.1 Надень уплотнитель для чаши на конус.
4. Если колба на уплотнителе, надень уплотнитель на основание, а затем вставь кальян в колбу до упора.
  - 4.1. Если колба на резьбе, вкрути основание в горловину колбы до упора.
5. Надень один конец шланга на мундштук, а в другой конец шланга с пружиной вставь коннектор. После соединения шланга с коннектором подтяни пружину к концу шланга закручивающим движением.
6. Вставь продувочный клапан и коннектор со шлангом в порты основания кальяна.

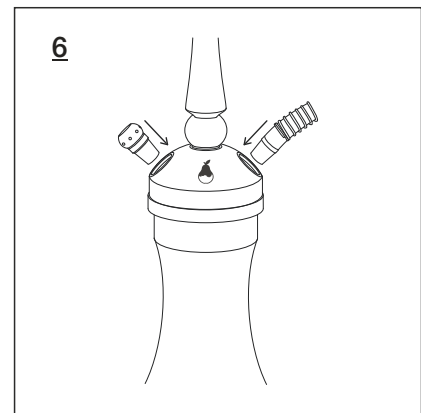
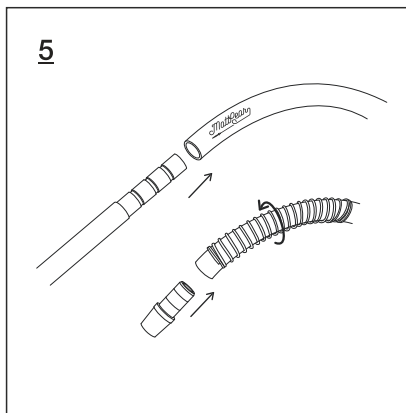
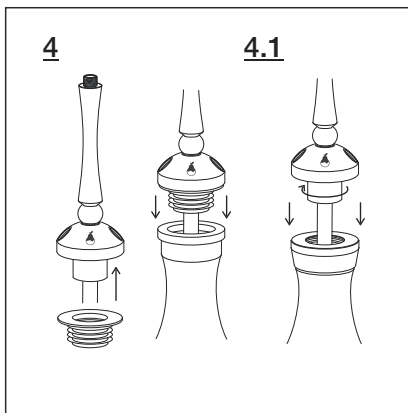
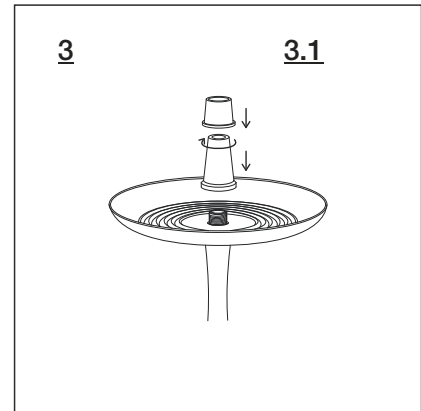
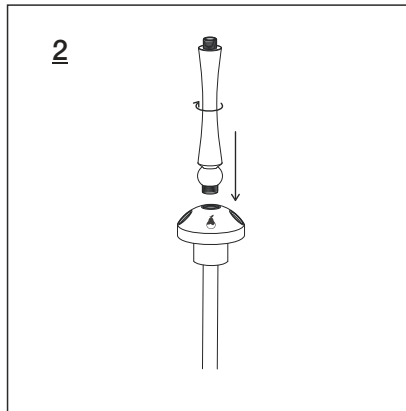
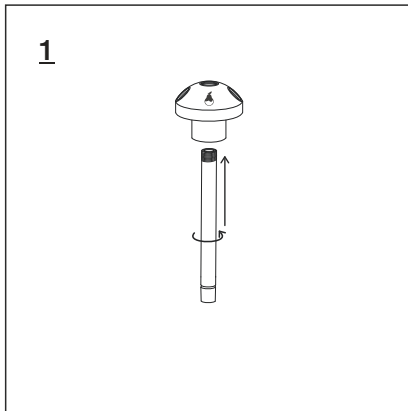

## Внимание!

### • Не прилагай усилий при соединении частей!

Все резьбовые соединения в твоём кальяне проверяются на производстве - они должны скручиваться без усилий. Перед скручиванием необходимо убедиться, что детали совмещены правильно. Если детали не скручиваются даже при точном попадании в резьбу - обратись в нашу службу поддержки.

- Перед первым использованием промой оборудование под струей воды и убедись в отсутствии металлической стружки внутри составных частей.
- Убедись, что порты в основании закручены до конца.



## Рекомендации по эксплуатации

- После каждого использования мой кальян чистой проточной водой и протирай его насухо мягкой тканью.
- Перед использованием чистящих щелочных и кислотных средств проверяй реакцию металла на небольшом незаметном участке.
- Не используй абразивные средства для чистки кальяна.
- Не мой резиновые части кальяна в посудомоечной машине.
- Располагай угли на блюдце так, чтобы они не стояли близко к конусу шахты, - уплотнитель может плавиться от жара.
- Не оставляй угли на блюдце на долгое время после использования кальяна. Некоторые угли выделяют большое количество угарного газа в период тления, поэтому при использовании низкокачественного угля и длительном его воздействии на металл на поверхности блюдца могут оставаться пятна.

### **Для долгосрочной работы магнитов:**

- Раз в неделю/месяц (в зависимости от интенсивности использования) разбирай порты, извлекай магниты, промывай детали и высушивай их перед сборкой.
- Не извлекай магниты без необходимости.
- Не допускай резкого схлопывания магнитов во избежание появления трещин.
- Не царапай магниты острыми предметами.
- Промывай порты по очереди.

### **Для долгосрочной работы резьбовых соединений:**

- Раз в неделю/месяц (в зависимости от интенсивности использования) полностью разбирай кальян, промывай все резьбовые соединения и высушивай их перед сборкой.

### **Для сохранения целостности шланга:**

- Не отсоединяй шланг от мундштука и коннектора без необходимости. Аккуратно надевай шланг на мундштук во избежание появления трещин на шланге.
- Не заламывай шланг намеренно.
- Не оставляй шланг под воздействием прямых солнечных лучей во избежание плавления силикона.

### **Любой шланг - это расходный материал.**

Пористый силикон способен засоряться и впитывать запахи, поэтому для наиболее комфортного курения мы рекомендуем менять шланг раз в полгода/год в зависимости от интенсивности использования.



## Гарантия

- Гарантийный срок на модель Mini M - 5 лет.
- Гарантия не распространяется на механические повреждения и случаи естественного износа.
- Доставка при подтверждении гарантийного случая осуществляется за счет производителя до ближайшего к тебе отделения перевозчика.
- Для подачи гарантийной заявки обращайся в службу техподдержки на сайте [mattpear.co](https://mattpear.co) или пиши на электронную почту [support@mattpear.co](mailto:support@mattpear.co).
- Началом гарантийного срока является дата покупки изделия только при заполнении продавцом соответствующих полей гарантийного талона. В противном случае гарантийный срок отсчитывается от даты сборки, указанной производителем.
- Обращения по поводу неполной укомплектованности кальяна принимаются в течение 14 дней с момента покупки.

Тебе могут пригодиться  
**наши аксессуары**

     
mattpearco



## **Killer M**

мелассоуловитель



## **Persona**

индивидуальный  
мундштук



## **Kolodka**

контроллер жара

---

Спасибо за доверие к нашей продукции -  
это очень ценно для нас!

**Дай нам знать, если тебе что-то нужно!**

+7(861)2051095 | support@mattpear.co | [mattpear.co](https://mattpear.co)